

# STEREO REALIST CAMERA

## *INSTRUCTION*

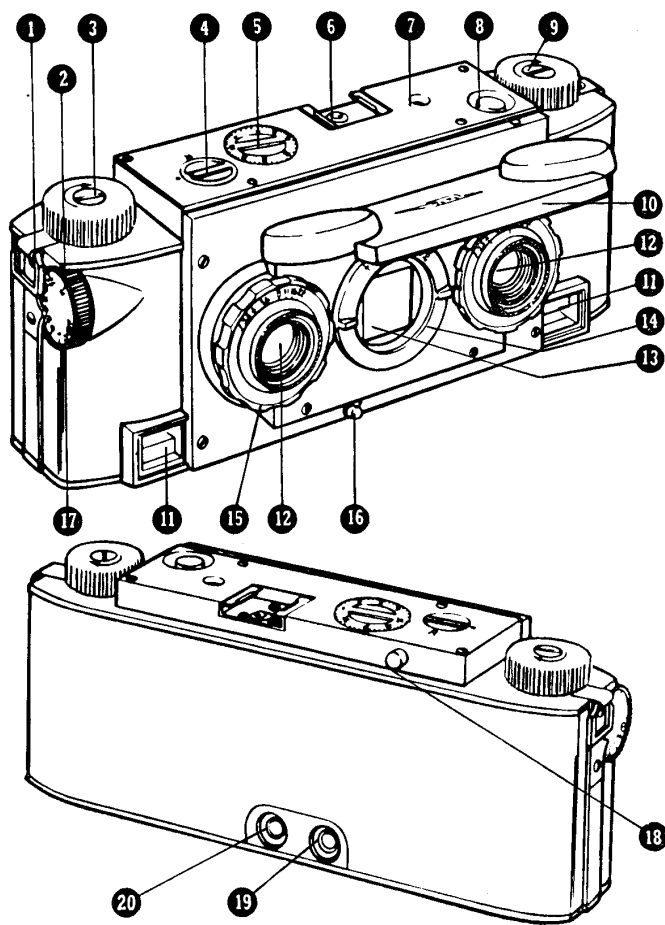

- |                  |                    |
|------------------|--------------------|
| 1. ストラップ用金具      | 11. レンジファインダー窓     |
| 2. フォーカシングノブ     | 12. 撮影レンズ          |
| 3. フィルム巻き上げノブ    | 13. ビューファインダー      |
| 4. 巻き戻しダイヤル      | 14. シャッタースピード設定リング |
| 5. 撮影枚数カウンター     | 15. 絞り設定リング        |
| 6. フラッシュ用ホットシュー  | 16. シャッターチャージレバー   |
| 7. シャッター作動表示窓    | 17. 距離計            |
| 8. シャッターボタン      | 18. フィルム巻き上げ解除ボタン  |
| 9. 巻き戻しノブ        | 19. レンジファインダーアイピース |
| 10. プラスチックレンズカバー | 20. ファインダーアイピース    |

### 絞り値設定 (図 1)

絞り値はレンズ周囲のリングを回転して設定します。2つのレンズは機械的に連動しており、自動的に同じ値になります。



### シャッタースピード設定 (図 2)

シャッタースピードは 1, 1/2, 1/5, 1/10, 1/25, 1/50, 1/100, 1/150, T(time), B(bulb) から選択します。ビューファインダーレンズのリングを回転して設定します。

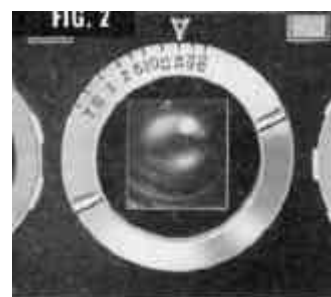

### シャッターチャージ (図 3)

シャッターは必ずシャッタースピード設定後にチャージしてください。レバーを左に動かすとチャージされます。



### シャッターボタン (図 4)

軍艦部左にあるシャッターボタンは左手人差し指で操作します。



### ピントの調整 (図 5)

レンジファインダーアイピースから覗きます。被写体を見ながら右手人差し指でフォーカシングノブを回し、上下の像が合致するように調整します。



## フィルムの装填（図 8～14）

カメラ底部のレバーを“LOCK”と反対方向に回し（図 8）裏布タをはずします。（図 9）



巻き戻しダイヤルは通常位置“ A ”に戻します。

フィルムの巻き上げは、カメラ背面の巻き上げ解除ボタンを押しながら巻きはじめ、すぐにボタンから指を離してノブがロックするまで巻き上げます。

フィルム装填後にカウンターダイヤルを時計方向に回して“ 1 ”にセットします。

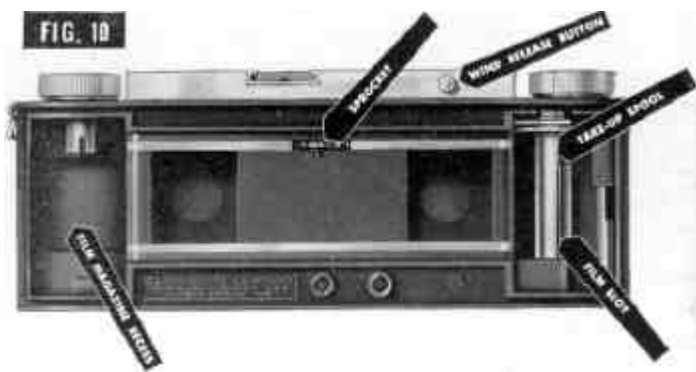



1 枚撮影するごとに軍艦部のシャッター作動表示窓が赤色になります。(図 15) 同じように巻き上げ解除ボタンを押してフィルムを巻き上げます。



#### 注意

撮影枚数は 24 枚撮りフィルムで約 19 枚、36 枚撮りフィルムで約 29 枚です。巻き上げノブが固くなったら無理に巻き上げないように注意してください。

#### フィルムの巻き戻し(図 16)

撮影が終了したら巻き戻しダイヤルを“R”(rewind)にあわせませます。巻き戻しノブを矢印方向に回します。回転が軽くなって巻き戻し終わったら、カメラバックをはずしてフィルムを取り出します。

